

2176 CBS



Dane techniczne:

- Wydajność cieplna:
 - nominalna - 10 kW
 - maksymalna - 13 kW
- Paliwo: suche drewno liściaste
- Szerokość wylotu spalin: 150 mm (wewn.)
- Materiał wykonania: żeliwo wysokiej jakości
- Waga: 155 kg
- Sprawność: 75,9 %
- Emisja CO (13% O₂): 0.06 % (750 mg/Nm³)
- Emisja pyłków: 19 (mg/Nm³)

Wyposażenie:

- Nowoczesne drzwi frontowe z szybą żaroodporną otwierane na lewą stronę
- Regulacja dopływu powietrza do wkładu:
 - dopływ powietrza dołem na palenisko (lewy)
 - dopływ powietrza na szybę zabezpieczający przed nadmiernym zadymianiem (prawy)
- Automatyczny szyber
- System dopalania spalin
- Wkładki wermikulitowe
- Popielnik
- Przystawka umożliwiająca doprowadzenie powietrza do spalania w 100% z zewnątrz
- Opcjonalnie: stojak, rama

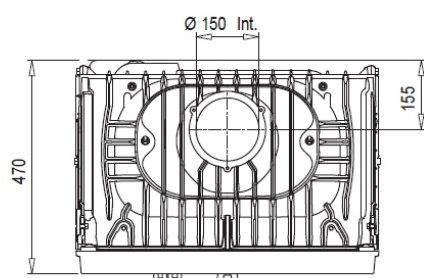
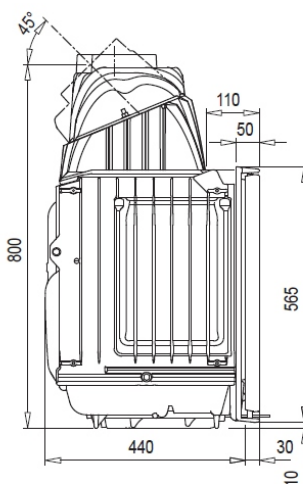
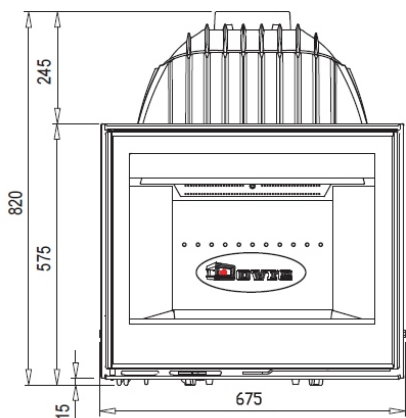

Spełniają normy:



kominki dovre



dovre.com.pl